

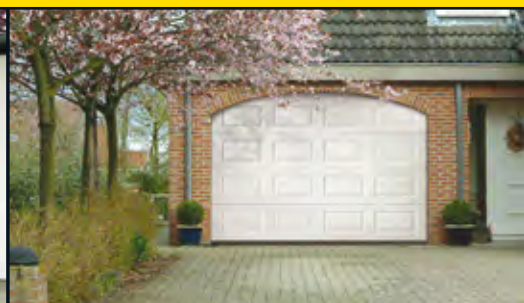

RYTERNA

Takskjutportar och dörrar

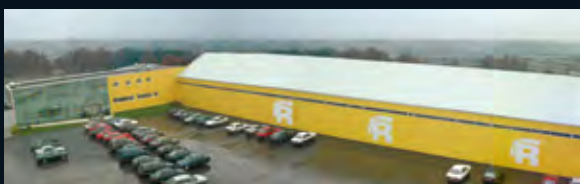

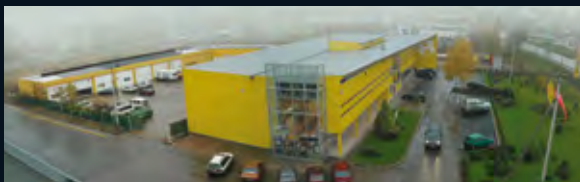

Ryterna har under många år specialiserat sig på produktion av takskjutportar och har idag en serie av portar med hög standard. Ryterna tillverkar takskjutportar och dörrar i flera tidsenliga utseenden, material och isolering av högsta kvalitet.

Ryterna har flera fabriker utrustade med moderna produktionsstationer som förser hela Europa med högkvalitativa portar. För mer information om några av Ryternas produkter vänligen kontakta din närmaste återförsäljare där utbildad personal står redo att besvara alla dina frågor.



Slick



Microrib



L-profil

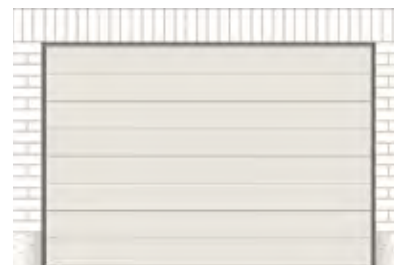

M-profil



S-profil



Kassett

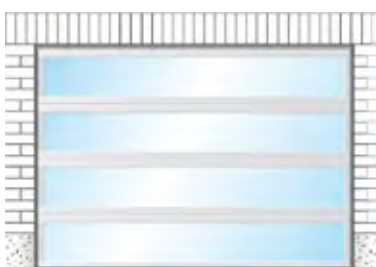

Aluminium och glas



Gångdörrar

INNEHÅLL

Slick	4
Microrib – Macrorib	5
L-Profil	6
M-Profil	7
S-Profil	8
Kassett	9
Aluminiumportar	10
TLT	11
Sidodörrar	12
Gångdörrar	12
Paneler	13
Fjädersystem R-40	14
Fjädersystem TL	15
Fönster och Dekorationer	16
Design	17
Tillbehör	18
Portöppnare	19



VARFÖR SKA MAN VÄLJA EN RYTERNA TAKSKJUTPORT?

Bekvämlighet. Takskjutportar byggs i sektioner och är lätta att öppna. Du kan parkera bilen nära porten både i garaget och på uppfarten.

Variation. Stort designutbud. Ryterna erbjuder ett standardutbud med flertal olika utseenden. Dessutom tillverkas många exklusiva och unika portar för att säkerställa att det finns portar som passar varje hem.

Skräddarsydd. Ryternas portar är skräddarsydda med exakta mått efter dina behov. Utan extra kostnad blir den port som du väljer framställd efter de mått som passar just ditt garage.

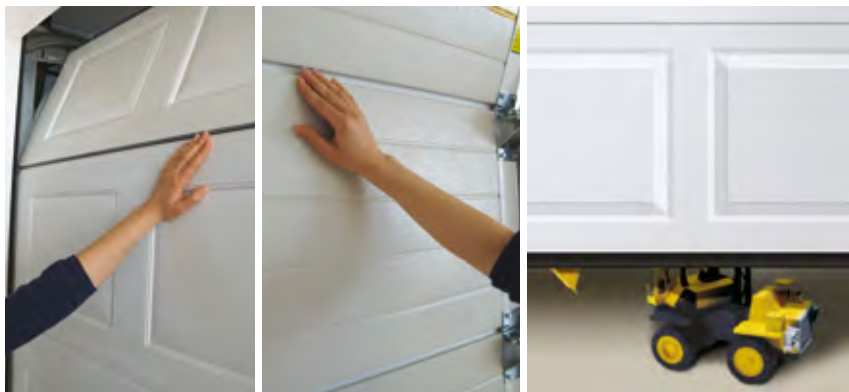

Kvalitet och säkerhet. Företaget arbetar i enlighet med de säkerhetsföreskrifter som finns i den europeiska standarden EN ISO 9001:2000. Produkterna är testade och godkända för CE-kraven i enlighet med standarden EN-13241-1. Det innebär bland annat klämskydd för sektioner och skenor, fjäderbrottssäkring och annan utrustning för att göra porten så säker som möjligt vid användning. Ryternas kvalitetssystem och långa erfarenhet ger en takskjutport med högsta kvalitet.

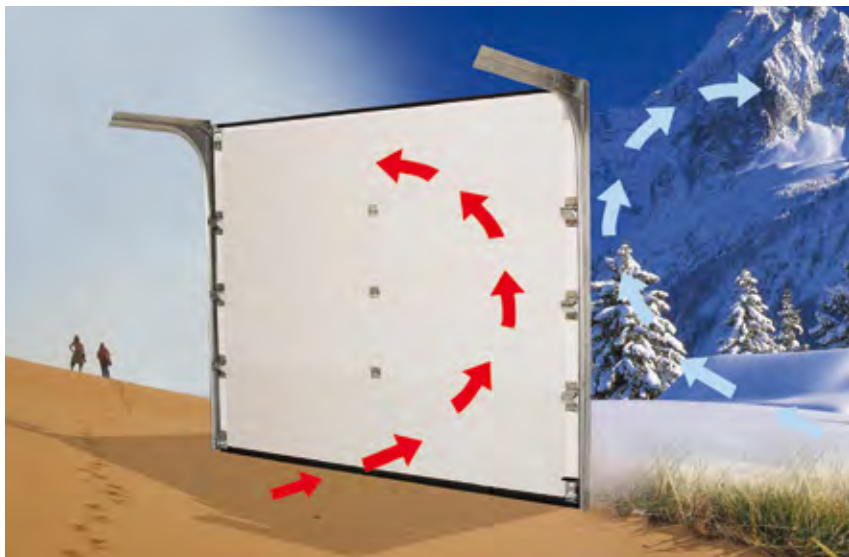

Isolering. Ryternas portpaneler är isolerade med ett 40 mm tjockt lager av polyuretanskum och har tätade lister runt hela porten för att ge den mest effektiva temperaturisoleringen.



Transporter. Ryternas portar är säkert emballerade och levererade av Ryternas egna specialiserade transportfordon. Detta för att minska den totala kostnaden av transport och för att undvika att transportskador uppstår.

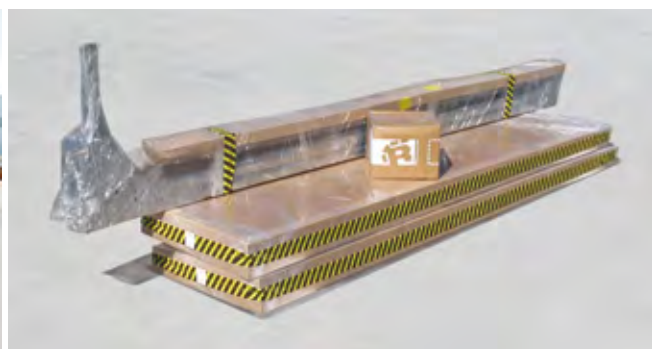

SLICK



Takskjutporten Slick är kanske Ryternas mest stilrena port och erbjuder en helt slät yta. En dubbel plåt används för att skapa en funktionell och stabil port. Denna port med sitt estetiska utseende passar väldigt bra till det lite mer exklusiva huset, eller varför inte till den nyrenoverade fasaden. Portens släta yta passar dessutom utmärkt ihop med rostfria fönster som tillsammans skapar en fin design.

Portens standardfärger är Vit, Antracitgrå och Silver men går även att beställa i valfri RAL-kulör.

Vill du skapa en än mer exklusiv känsla på din port finns numera också "Slick Plus" vilket innebär metallicfärgerna Rost, Antracit, Rostfritt stål eller träimitationen Ljus Ek.

SLICK PLUS

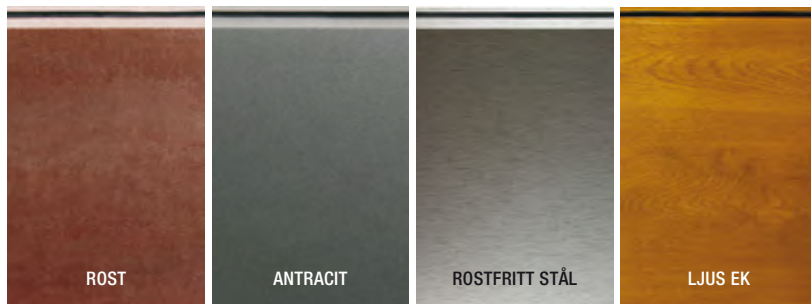

MICRORIB – MACRORIB

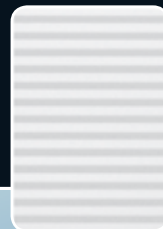

Microrib Slät Vit

Microrib skapar en unik modern stil med sin släta yta som veckats var femte mm. Denna unika design kan användas tillsammans med rostfria fönster för att skapa en dekorativ port. Microribporten finns i standardfärgen Vit men kan även beställas i valfri RAL-färg.

Macroribporten med sin bredare veckade yta finns som standard i en stuccoyta i silver men kan även den lackeras i valfri RAL-färg.



Macrorib Stucco Silver



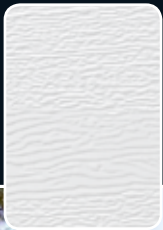

L-PROFIL



Denna takskjutport med sina hela sektioner i woodgrain- eller stuccoyta ger ett utseende som passar lika bra till det klassiska som moderna huset. Utseendet är diskret för den som så önskar men kan också vara imponerande när det dekoreras med rostfria fönster.

Denna port finns som standard i Vit men kan även beställas lackerad i valfri RAL-färg.





M-Profilen skapar en känsla av en port med breda plankor. Denna design av port är populär över hela Europa. Sektionerna finns i woodgrain- eller stuccoyta och i standardfärgen Vit men kan även beställas lackerad i annan RAL-färg.

Porten går också att beställa i träimitation där en UV-skyddad PVC-film fästs på sektionerna. Detta ger ett varmt och naturligt utseende i Ljus ek. Effekten blir ett vackert åldrat ekträslag, med den stora fördelen att den inte kräver den skötsel och det underhåll som en träport gör.



S-PROFIL



Horisontala profiler var tionde centimeter ger denna port ett lätt men samtidigt robust utseende. Detta är en nutida design som passar väl in i alla villaområden.

S-Profil-serien erbjuder ett antal standardfärger i strukturerna woodgrain och stucco. Dessutom finns S-Profil Wood i 4 verklighetstroga träimitationer – Ljus ek, Åldrad ek, Mörk ek och Mahogny.

S-Profil kan kombineras med helglasade aluminiumsektioner som finns tillgängliga lackerade i alla RAL-färger samt i träimitationen Ljus ek.

S-Profilen är väl lämpad till portar i större storlek. De kan göras upp till 10 meter breda.



KASSETT



Kassettporten attraherar med sina stilfulla speglar som skapats med skarpa linjer och detaljer på utsidan av porten. När huset har detaljer i trä passar Kassett Wood utmärkt med sitt naturliga utseende i ljus ek skapat med hjälp av UV-skyddad PVC-film.



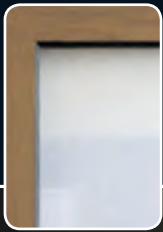

ALUMINIUMPORTAR

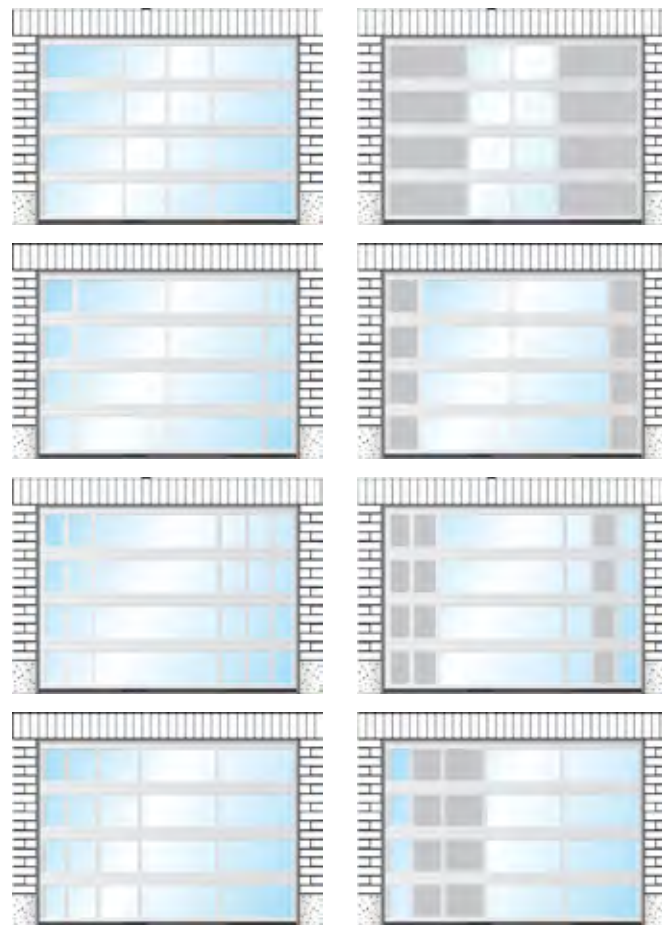

Det mer moderna och samtida hemmet kan behöva kreativ och speciell design för att komma till sin rätt. Ett utmärkt val då är Ryternas perforerade aluminiumsektioner eller helglasade sektioner, en serie som kan kombineras på ett flertal sätt för att skapa en design som passar just till ditt hem. Aluminiumramen finns att få som standard i galvaniserat stål eller lackerad i RAL-färg som passar hemmets exteriör.

Du kan skapa ditt eget utseende på porten med hjälp av helglasade sektioner som finns både med matt eller frostat glas. Även ett färgat säkerhetsglas finns tillgängligt för beställning.



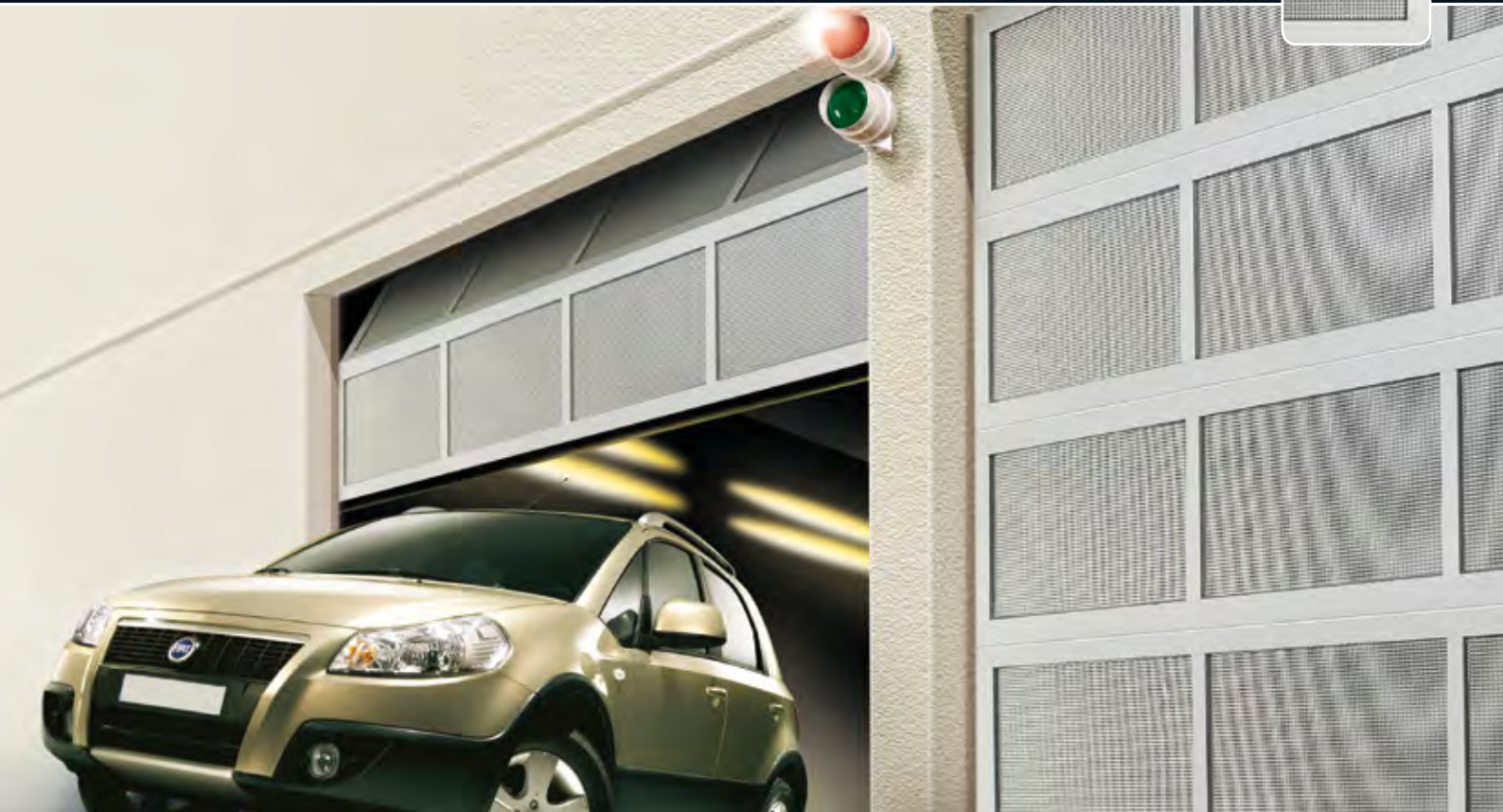

En ventilerad port till inomhusgarage eller parkeringsplatser. Förstärkta aluminiumprofiler med perforerade lackerade stålpaneler ger ett genomflöde av luft samtidigt som det är en inbrottssäker port. Portarna kräver låg överhöjd vid montering och öppning. Ett stort sortiment med tillbehör finns att välja på till dessa portar – sidodörrar, gångdörrar med panikregel, portöppnare, trafikljus och säkerhetsutrustning.

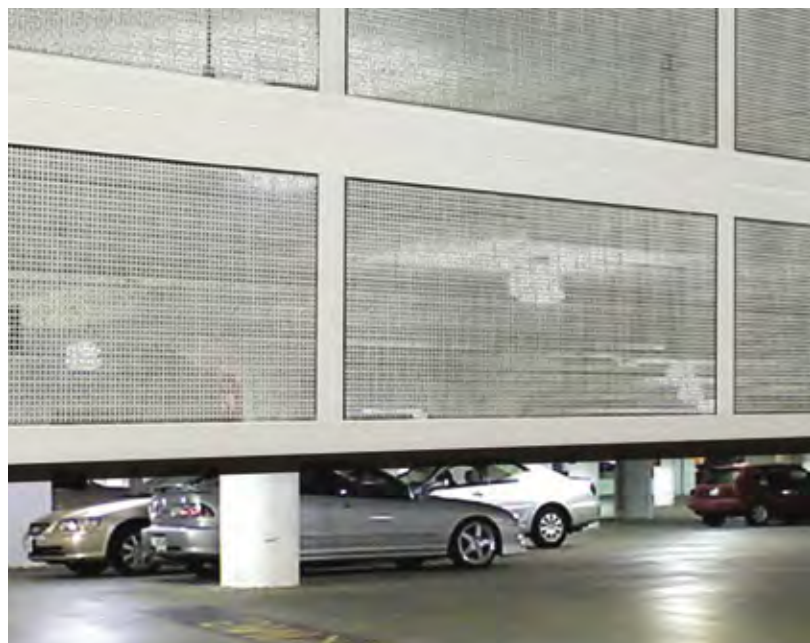
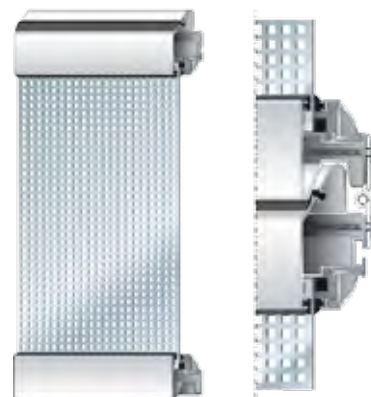

SIDODÖRRAR



Sidodörrar kan beställas med blockkarm eller med foderbildande karm (ej standard).



Utan foder



Med foder



Enkelt att montera dörrkarmen.



Ryternas sidodörrar kan utrustas med dörrstängare.

Ryterna tillverkar skräddarsydda sidodörrar som matchar ditt val av garageport.

Ryternas sidodörrar är uppbyggda av 40 mm tjockt isolerade portsektioner omgivna av aluminiumprofiler med gummitätningar runt om. Dörrens sektioner och fönster linjerar med portens sektioner och fönster. Även slagportar finns i sortimentet.

GÅNGDÖRRAR



När en extra ingång till garaget behövs, men det inte finns utrymme för en sidodörr, kan en gångdörr i porten vara ett alternativ. Gångdörren har som standard en dörrstängare, lås och handtag. Du kan välja mellan en standard gångdörr eller en dörr med extra låg tröskel som gör det lättare att till exempel leda din cykel genom dörren.

PANELER



UPPBYGGNAD I FLERA SKIKT:

1. Polyuretanskum
2. Stålplåt
3. Zinkbeläggning
4. Grundfärg
5. Dubbel UV-skyddad PVC-film vid träimitation.
6. Lackering för att säkerställa färg och lättskött yta.

Framställning av paneler: prägning av plåten och fyllning av isolering i produktionslinjen.

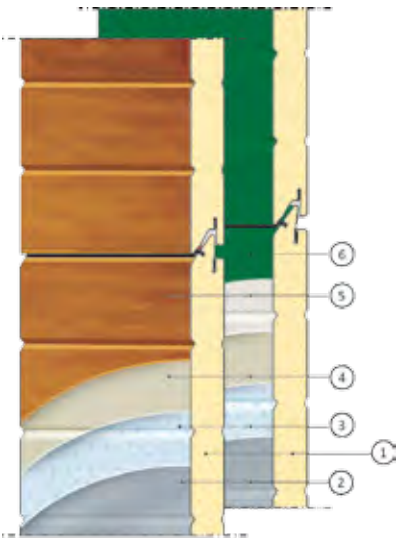

FAKTA

Panel-höjd (mm)	S (mm) Tjocklek	U-värde inbyggd port W/m²K	Panelens vikt		Tolerans		
			Kg/m	Kg/m²	Tjocklek	Bredd	Längd
500	40	1,3	5,6	11,2	+/- 2	+/- 1	+/- 5
610			6,8	11,2			

Träimitation woodgrain S-profil



Träimitation slät M- respektive L-profil

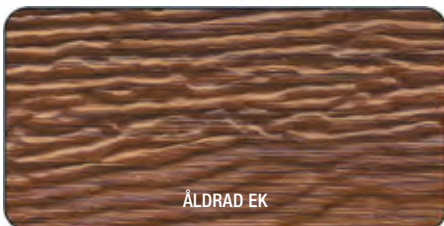

Specialkulör Slick Plus

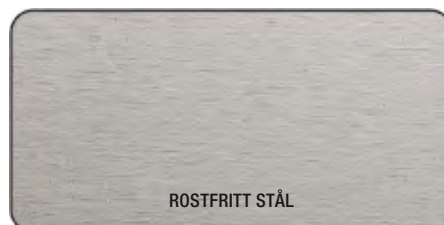
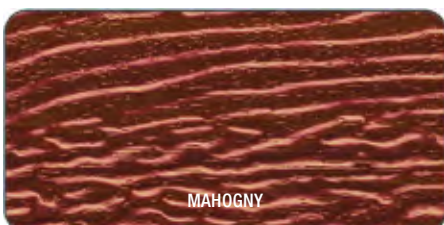
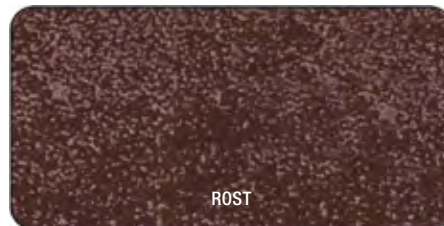
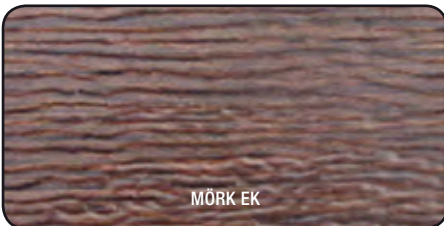
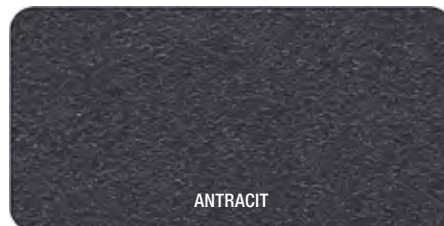

Det går, som tidigare nämnts, att få alla portar i vilken RAL-kulör som helst. Tala med din återförsäljare för ytterligare rådgivning.



FJÄDERSYSTEM R-40



Ryternas portar går att få med olika fjädersystem beroende på portens storlek och utrymmet i garaget. Fjädersystemet R40 levereras med dragfjädrar, vajrar och nödvändiga tillbehör. Maximala storleken på portar med R40-systemet är 3000 x 2500 mm.

Till R40-systemet kan man välja sidohängda (SM) eller underhängda (UM) fjädrar beroende på hur utrymmet i garaget ser ut.

R40-system med sidohängda fjädrar är kompakta och ger en större fri höjd inne i garaget. De sidohängda fjädrarna kräver endast 120 mm överhöjd manuellt och 160 mm med portöppnare. Sidoutrymme mellan skenor och vägg behöver vara minst 145 mm.

Om sidoutrymmet är begränsat är de underhängda fjädrarna ett utmärkt alternativ då dessa endast kräver 80 mm sidoutrymme mot innervägg. Kravet på överhöjd är detsamma som vid sidohängda fjädrar, dvs. 120 mm vid manuell port och 160 mm vid motorstyrd port.

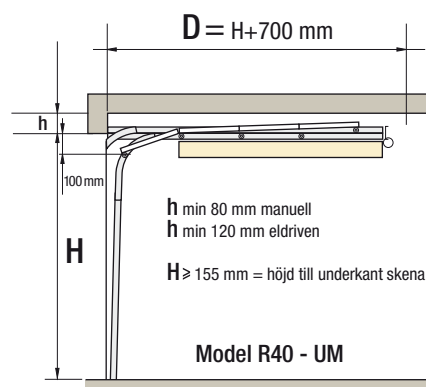
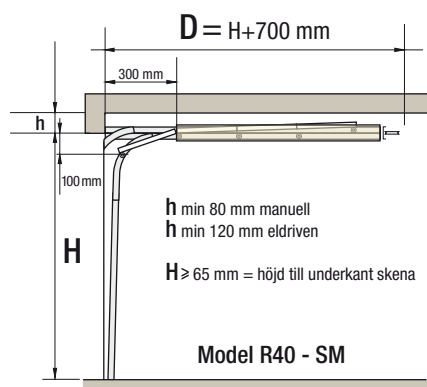
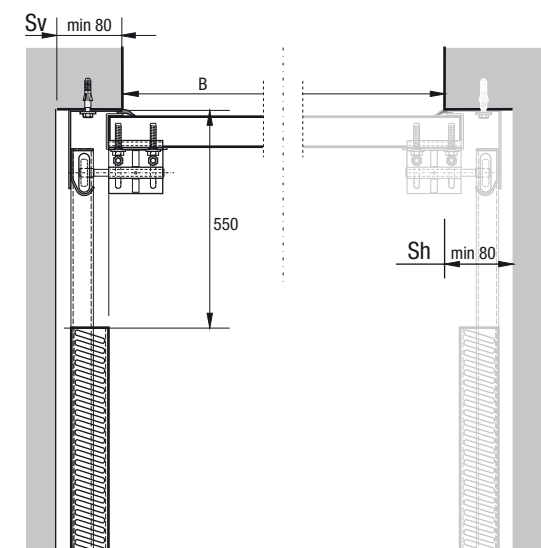
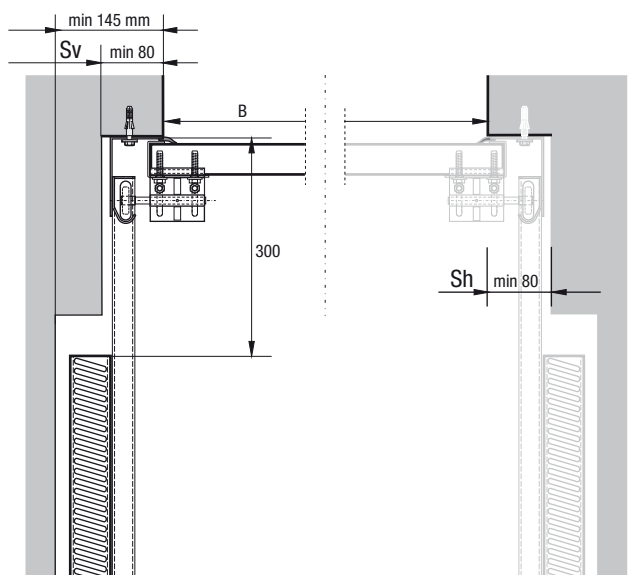
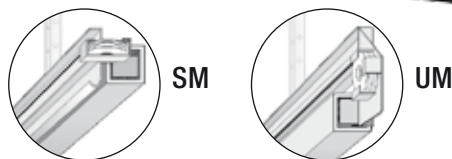

FJÄDERSYSTEM TL

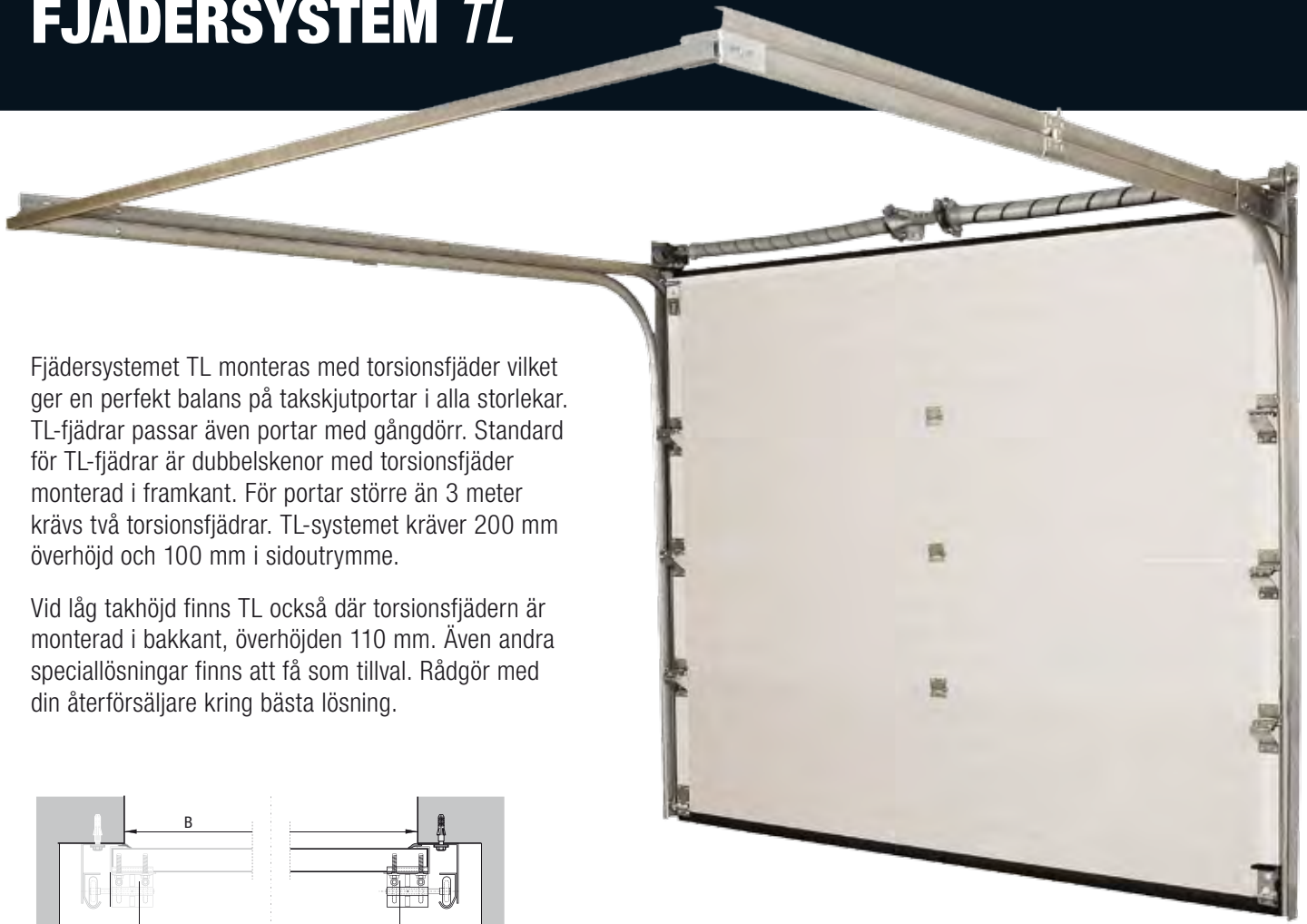

Fjädersystemet TL monteras med torsionsfjäder vilket ger en perfekt balans på taksjutportar i alla storlekar. TL-fjädrar passar även portar med gångdörr. Standard för TL-fjädrar är dubbelskenor med torsionsfjäder monterad i framkant. För portar större än 3 meter krävs två torsionsfjädrar. TL-systemet kräver 200 mm överhöjd och 100 mm i sidoutrymme.

Vid låg takhöjd finns TL också där torsionsfjädern är monterad i bakkant, överhöjden 110 mm. Även andra speciallösningar finns att få som tillval. Rådgör med din återförsäljare kring bästa lösning.

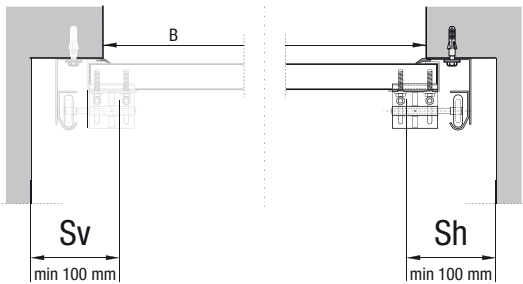

LHR-FM – torsionsfjäder monterad fram.

LHR-RM – torsionsfjäder monterad bak.

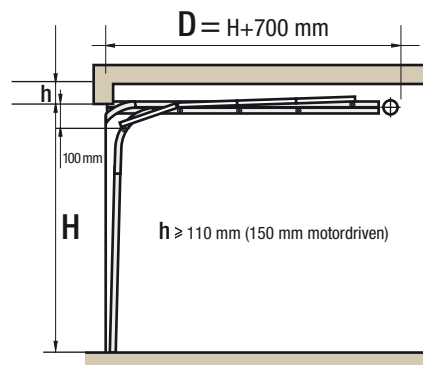
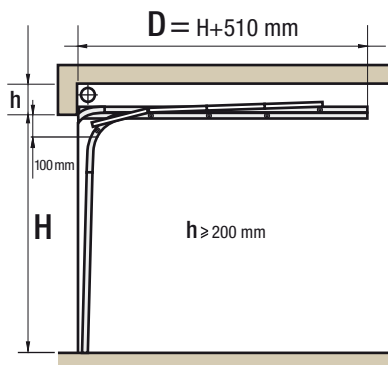

TILLVAL

STD – Standardbeslag till industriport.

HL – Höglyftsbeslag

VL – Vertikala takskenor

Lutande takskenor

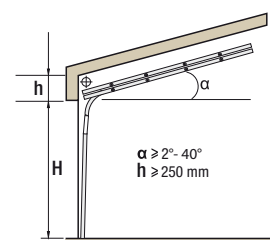
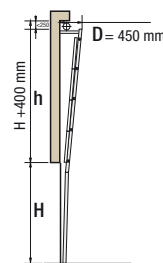
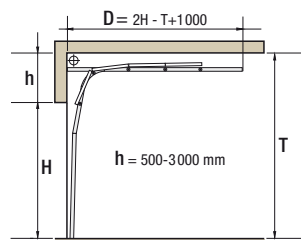
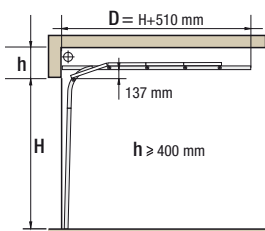

FÖNSTER & DEKORATIONER



Ett antal olika varianter på fönster finns att välja mellan för att skapa en personlig port till ditt hem. Fönster-ramarna kan lackeras för att matcha portens färg eller husets färger.

Dubbelglasade fönster i akryl finns i klarglas, matt glas eller frostat glas.

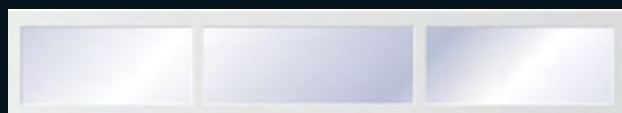
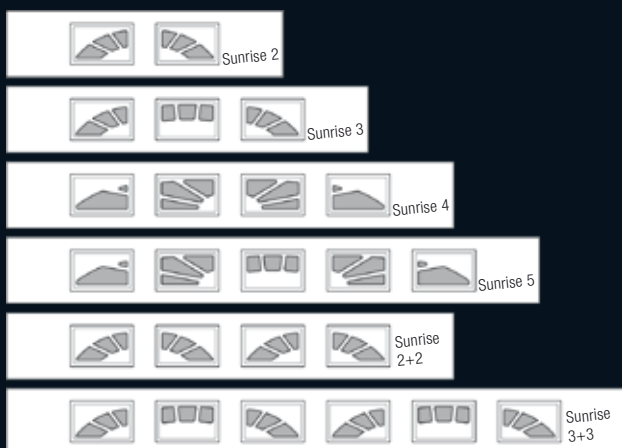
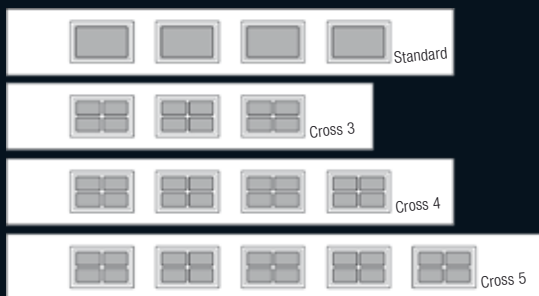
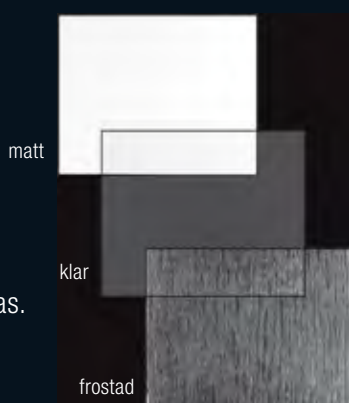

Helglassektioner kan beställas i en aluminiumram, lackad kulör eller i Ljus ek.

DESIGN OCH MÖNSTER

Utöver Ryternas alla portvarianter och de exempel som visas här så erbjuds även möjligheten att skapa en egen design på porten. Föreslå din egen design så byggs den porten om möjligt. Det kan till exempel vara en design som matchar den befintliga entrédörren. Skicka med portstorlek och en bild på mönstret som önskas.

Nedanstående mönster är gjorda av rostfritt stål eller lackerad i valfri RAL-färg.

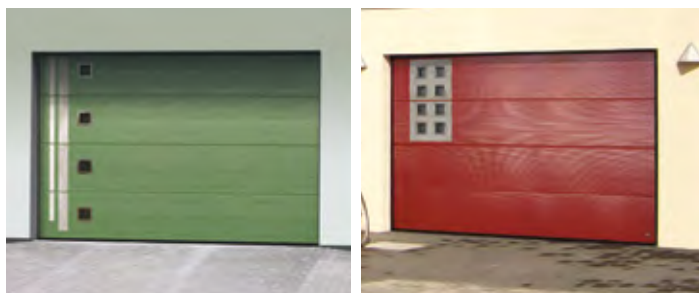

DESIGNADE FÖNSTER I ROSTFRITT STÅL

Genom att skapa en personlig design med Ryternas utbud av fönster i rostfritt stål kan man ge porten ett modernt och unikt utseende. Använd Ryternas rekommenderade mönster eller skapa ditt eget.

RUNDA



- Maxi \varnothing 310 mm

- Midi \varnothing 230 mm

- Mini \varnothing 150 mm

FYRKANTIGA



- Maxi 310 x 310 mm

- Midi 230 x 230 mm

- Mini 150 x 150 mm

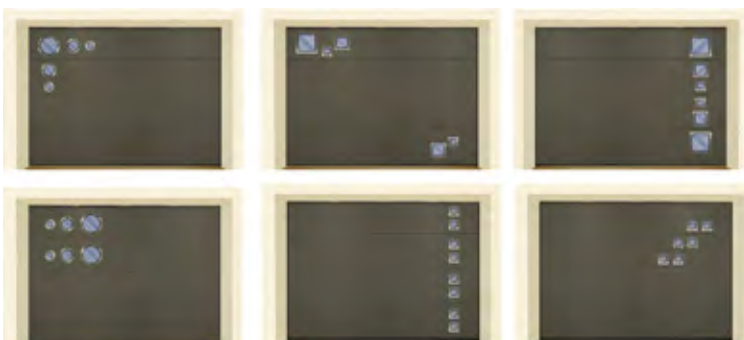
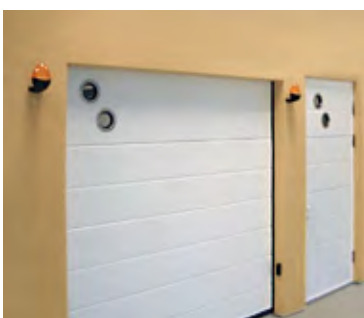
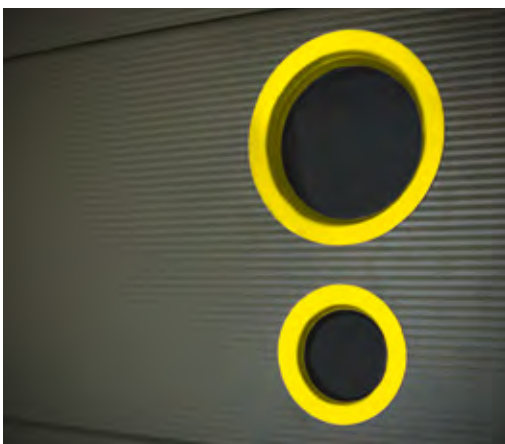

DESIGN STAINLESS STEEL WINDOWS



TILLBEHÖR

Dekorationspaneler. Gjord i portpanel med ram av aluminium lackerad i portens färg.

Överliggare med gummitätning 120 x 40 mm finns som tillval. Standardfärg Svart, finns även i portens färg och struktur.

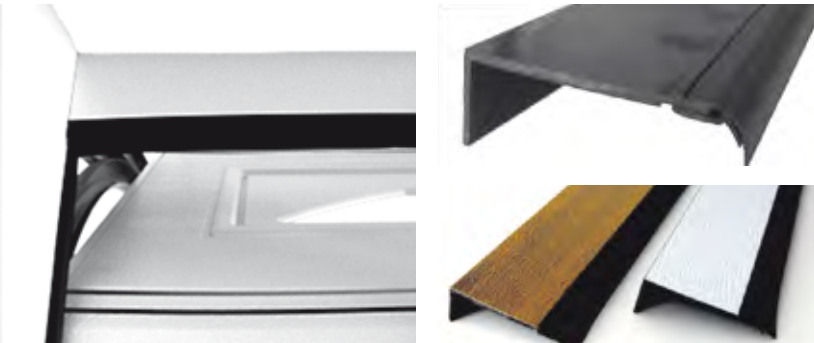

Karmklädnadsprofil 100 x 40 mm. Finns med woodgrainstruktur i Ljus ek och Vit.



Ventiler med invändigt spjäll finns i standardfärgerna Vit, Brun och Svart. Finns även att få lackerade i valfri RAL-färg.

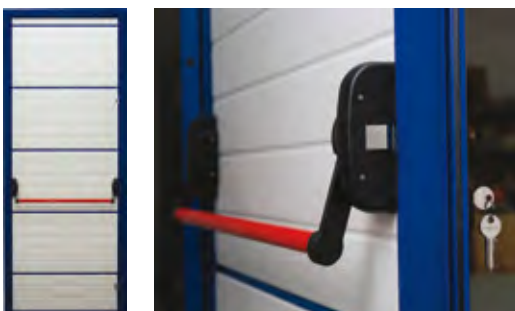
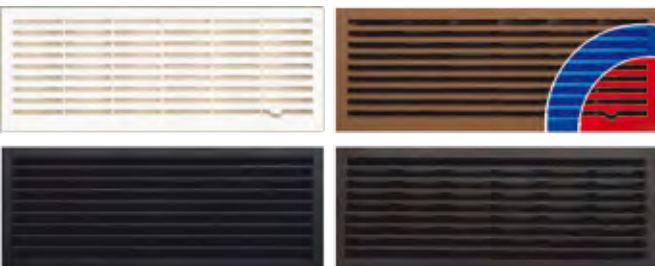

Sidodörr eller gångdörr med panikregel.

De flesta portar har idag portöppnare men för de som önskar en manuell port erbjuder Ryterna ett flertal lås och handtag.



T-handtag med lås



Handtag med låsuttag för ASSA cylinder



Tramphandtag



Knopphandtag

Galvaniserat fyrkantsrör 100 x 40 mm. Lackerad i valfri RAL-färg vid förfrågan.

Perforerat takjárn i galvaniserat stål 30 x 30 x 3000 mm; 50 x 50 x 3000 mm.



Vitlackerade beslagsdetaljer (gångjärn och rullhållare) och skenor finns som tillval.



PORTÖPPNARE



Ryternas portar är tillverkade att användas manuellt med handtag och lås eller med portöppnare. Ryternas portöppnare tillverkas av tyska Sommer som är världsledande på portautomatik. Alla produkter är CE-testade och godkända tillsammans med portarna och ger en tillförlitlig och mjuk öppning av porten samtidigt som effekten maximeras och säkerheten tillgodoses.

- Snygg handsändare som standard
- "Rolling code" teknologi för ökad säkerhet
- Pålitligt mekaniskt självlåsningssystem
- Automatiskt stopp vid hinder
- Frikopplingsbar vid strömavbrott
- Tyst med "soft" start- och stoppfunktion



Kodlås – endast din personliga kod öppnar porten. Ingen nyckel behövs. Mycket inbrottsäkert. Upplyst knappsats i mörker.

Nyckelströmbrytare Aktivera portöppnaren med nyckel.



Utvändigt frikopplingslås med nyckel vid strömavbrott. Säkert alternativ om det inte finns en extra ingång till garaget.



Med din handsändare för flera radio-kanaler kan du kontrollera olika anordningar runt huset.



Kontakta din återförsäljare för ytterligare information,
rådgivning och offert

www.ryterna.eu

